



*Fondeur depuis 1923*



**Regards & Accessoires GAZ**





# Découvrez nos atouts

CATALOGUES SUR DEMANDE !

[www.vhm.fr](http://www.vhm.fr)

**vhm**

GROUPE



Fonderie & Ateliers mécaniques

+33(0)3 88 49 47 10

e-mail : [fonderie@vhm.fr](mailto:fonderie@vhm.fr)



Impression 3D :  
prototypage & fabrication rapide

+33(0)3 88 47 86 10

e-mail : [realisations3d@vhm.fr](mailto:realisations3d@vhm.fr)



Éclairage public

+33(0)3 88 47 86 00

e-mail : [eclairage@vhm.fr](mailto:eclairage@vhm.fr)



Mobilier urbain

+33(0)3 88 49 47 17

e-mail : [mobilierurbain@vhm.fr](mailto:mobilierurbain@vhm.fr)



Matériel pour l'adduction d'eau  
l'assainissement & la voirie

+33(0)3 88 49 47 00

e-mail : [canalisation@vhm.fr](mailto:canalisation@vhm.fr)

**SOMMAIRE**

---

<b>Regard fonte ovale pour chaussée et trottoir D400</b>	<b>p. 2</b>
<b>Regard fonte rond pour chaussée et trottoir D400 - S 600 N°2</b>	<b>p. 3</b>
<b>Regard fonte rond à tête carrée</b>	
pour pavage chaussée et trottoir D400 - S 600 N°2	p. 4
<b>Regard fonte rond pour chaussée et trottoir D400 - S 600 N°3</b>	<b>p. 5</b>
<b>Regard fonte rond pour trottoir C250 - S 600 N°4</b>	<b>p. 6</b>
<b>Regard fonte carré pour trottoir C250 Type DALOTTE</b>	<b>p. 7</b>
<b>Borne repère de ventilation pour trottoir C 250</b>	<b>p. 8</b>
<b>Bouche à clé 9 kg carrée et ronde</b>	<b>p. 9</b>
<b>Manchon de réparation</b>	<b>p. 10</b>
<b>Tabernacle</b>	<b>p. 11</b>
<b>Allonge pour tabernacle</b>	<b>p. 12</b>

---



Regard fonte ovale pour chaussée et trottoir D400

MARQUAGE GAZ (EN124) GDF 8510050



Coupe A-A

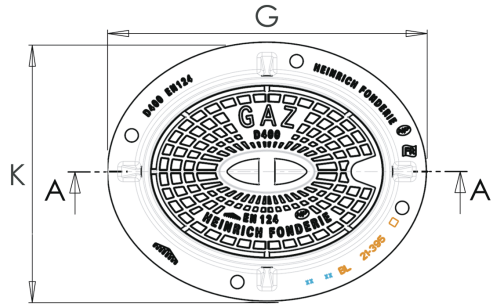
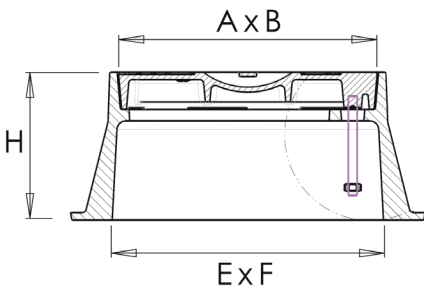

2

Cadre seul

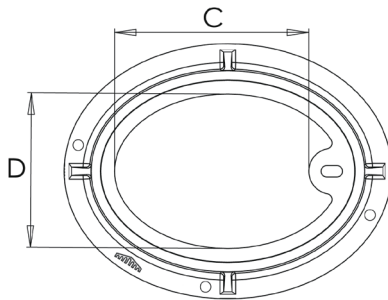

Verrouillage : axe et écrou

Matière :

Couvercle : fonte ENGJS

Corps : fonte ENGJS

Revêtement bitumeux

Autres marquages possibles sur le couvercle (nous consulter).



A x B Dimensions du couvercle (mm)	350 x 260
C x D Cotes de passage (mm)	270 x 220
E x F Dimensions intérieures (mm)	368 x 278
G x K Encombrement (mm)	480 x 390
H Hauteur (mm)	200
Poids du corps (kg)	25
Poids du couvercle (kg)	9

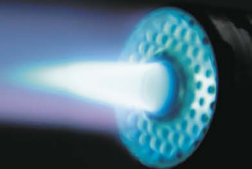

## Regard fonte rond pour chaussée et trottoir D400 - S 600 N°2

MARQUAGE GAZ (EN124), GDF 8511050 ou 8510150

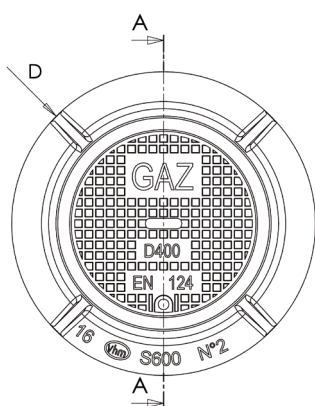

Coupe A-A

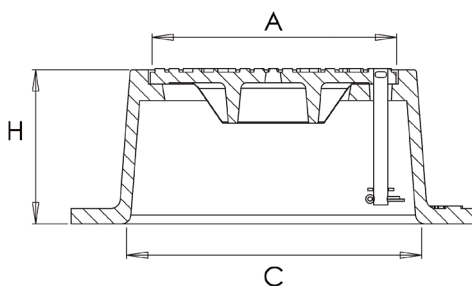

Cadre seul

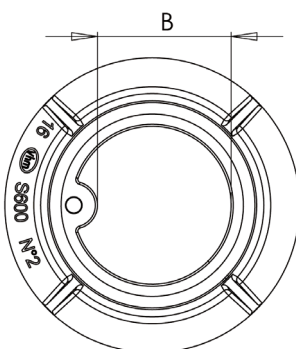

Verrouillage : axe et goupille

Matière :

Couvercle : fonte ENGJS

Corps : fonte ENGJL

Revêtement bitumeux

Autres marquages possibles sur le couvercle (nous consulter).

A Diamètre du couvercle (mm)	210
B Cote de passage (mm)	155
C Diamètre intérieur (mm)	235
D Encombrement (mm)	340
H Hauteur (mm)	130
Poids du corps (kg)	9.4
Poids du couvercle (kg)	4.1



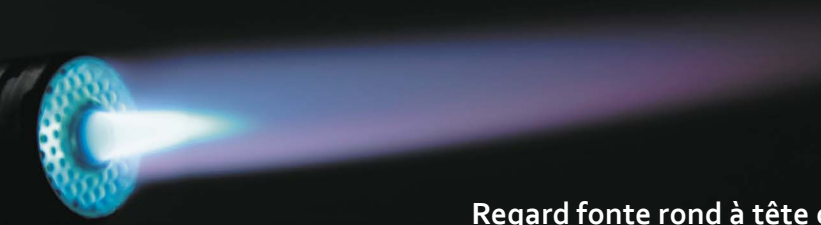

**Regard fonte rond à tête carrée**  
pour pavage chauffée et trottoir D400 - S 600 N°2

MARQUAGE GAZ (EN124)

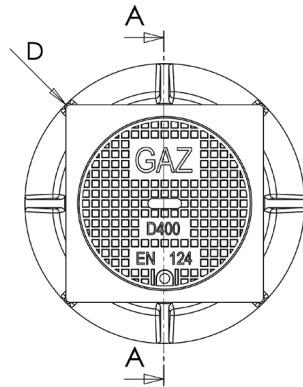
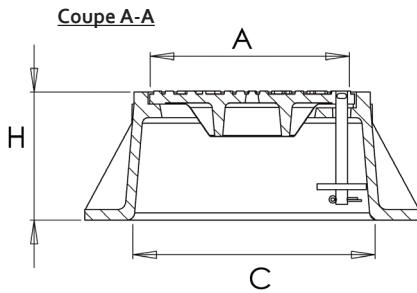

4

Cadre seul

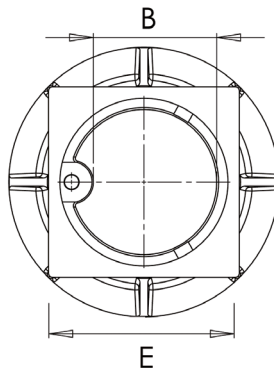

Verrouillage : axe et goupille

Matière :

Couvercle : fonte ENGJS

Corps : fonte ENGJL

Revêtement bitumeux

Autres marquages possibles sur le couvercle (nous consulter).

A Diamètre du couvercle (mm)	210
B Cote de passage (mm)	165
C Diamètre intérieur (mm)	240
D Encombrement (mm)	340
E Dimensions du carré (mm)	240
H Hauteur (mm)	130
Poids du corps (kg)	14
Poids du couvercle (kg)	4.1

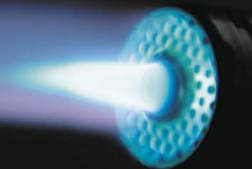

## Regard fonte rond pour chaussée et trottoir D400 - S 600 N°3

MARQUAGE GAZ (EN124) GDF 8510151 ou 8511054

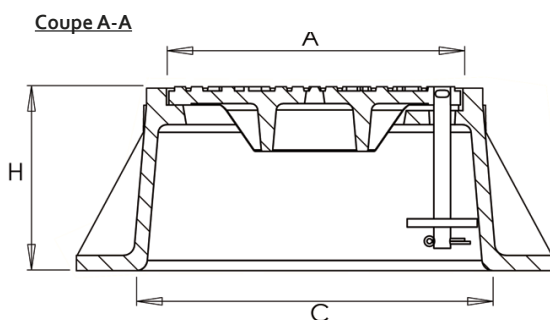
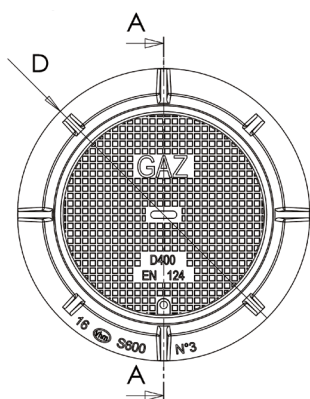

Cadre seul

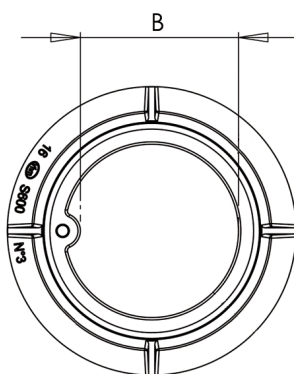

Verrouillage : axe et goupille

Matière :

Couvercle : fonte ENGJS

Corps : fonte ENGJL

Revêtement bitumeux

Autres marquages possibles sur le couvercle (nous consulter).

A Diamètre du couvercle (mm)	325
B Cote de passage (mm)	260
C Diamètre intérieur (mm)	365
D Encombrement (mm)	470
H Hauteur (mm)	215
Poids du corps (kg)	22
Poids du couvercle (kg)	12



**Regard fonte rond pour trottoir C250 - S 600 N°4**

MARQUAGE GAZ (EN124) GDF 8511180



Coupe A-A

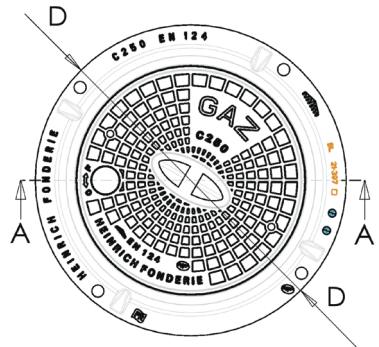
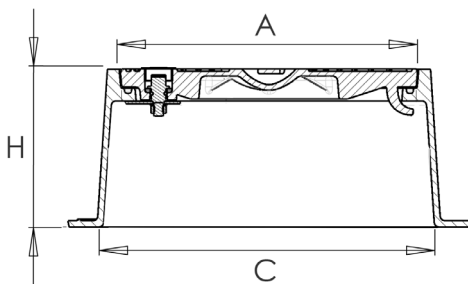

6

Cadre seul

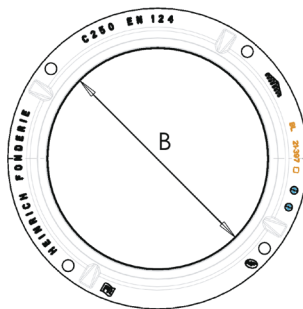

Verrouillage : vis tête carrée

Matière :

Couvercle : fonte ENGJS

Corps : fonte ENGJS

Revêtement bitumeux

Autres marquages possibles sur le couvercle (nous consulter).



A Diamètre du couvercle (mm)	378
B Cote de passage (mm)	337
C Diamètre intérieur (mm)	420
D Encombrement (mm)	510
H Hauteur (mm)	200
Poids du corps (kg)	23
Poids du couvercle (kg)	10.5





## Regard fonte carré pour trottoir C250 Type DALOTTE

MARQUAGE GAZ GDF 8511463



Coupe A-A

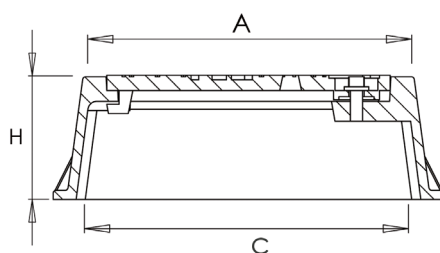
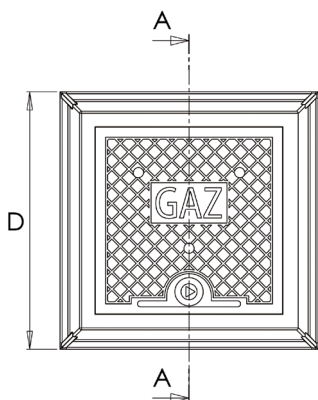

Cadre seul

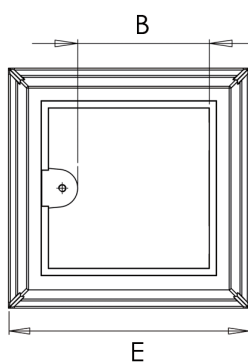

7

Verrouillage : vis tête triangulaire laiton

Matière :

Couvercle : fonte ENGJS

Corps : fonte ENGJL

Revêtement bitumeux

Autres marquages possibles sur le couvercle (nous consulter).

A Dimensions du couvercle (mm)	185
B Cotes de passage (mm)	140
C Dimensions intérieures (mm)	225
D Encombrement (mm)	260
E Dimensions carré (mm)	220
H Hauteur (mm)	80
Poids du corps (kg)	4.7
Poids du couvercle (kg)	2.3



**Borne repère de ventilation pour trottoir C 250**

**MARQUAGE GAZ GDF 8645075**



**Coupe A-A**

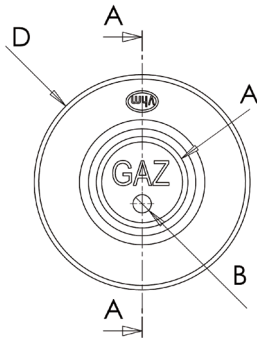
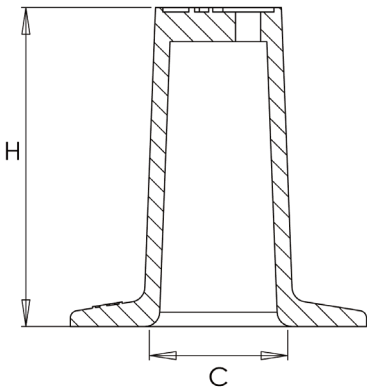

8

Matière :  
Fonte ENGJL  
Revêtement bitumeux  
Autres marquages possibles sur le couvercle (nous consulter).

A Diamètre de la tête (mm)	85
B Diamètre aération (mm)	17
C Diamètre intérieur (mm)	80
D Diamètre de base (mm)	200
H Hauteur (mm)	215
Poids (kg)	6.5



## Bouche à clé 9 kg carrée ou ronde

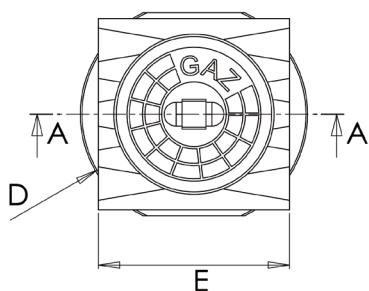

Coupe A-A

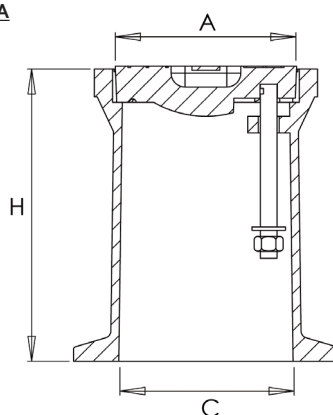

Cadre seul

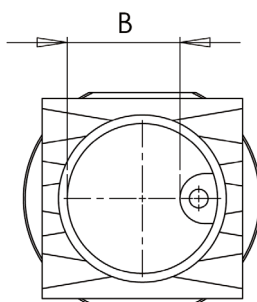

Verrouillage : axe et écrou

Matière :

Couvercle : fonte ENGJL

Corps : fonte ENGJL

Revêtement bitumeux

Autres marquages possibles sur le couvercle (nous consulter).

Diamètre de la tête ronde (mm)	150
A Diamètre du couvercle (mm)	130
B Cote de passage (mm)	85
C Diamètre intérieur (mm)	125
D Encombrement (mm)	190
E Dimension du carré (mm)	165
H Hauteur (mm)	210
Poids du corps (kg)	7
Poids du couvercle (kg)	2.3





## Manchon de réparation en fonte

Pour tuyaux fonte DN 60 à 300



10

Matière :  
Fonte ENGJS  
Joint NBR  
Revêtement peinture liquide à base de polymère.

Réf. GDF	DN	Tolérance	Longueur (mm)	Poids (kg)
7820178	60	070-089	150	6.5
7820182	80	089-108	170	8.3
7820186	100	108-128	170	8.6
7820190	125	133-155	180	11;9
7820194	150	159-186	220	15.2
7820198	200	216-250	260	26.6
7820203	250	267-298	350	45
7820208	300	315-358	400	58



## Tabernacle

Type N°2 : pour robinet de DN 25 à DN50

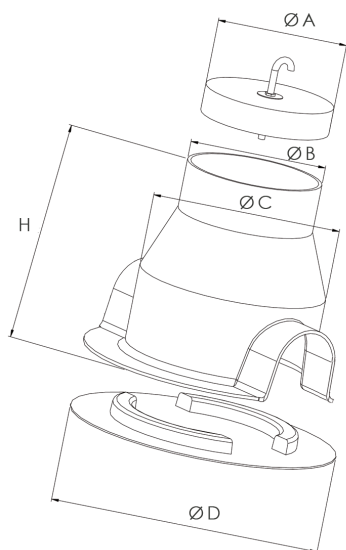

- Matière : - polyéthylène injecté ou polyéthylène BP rotomoulé  
 Caractéristiques : - haute résistance à la rupture  
 - haut coefficient d'élasticité  
 - insensibilité au gel  
 - matière imputrescible

Réf. GDF	A (mm)	B (mm)	C (mm)	D (mm)	H (mm)	Poids (kg)
8512262	200	210	290	415	310	1.9

Type N°3 : pour robinet de DN 65 à DN100

11

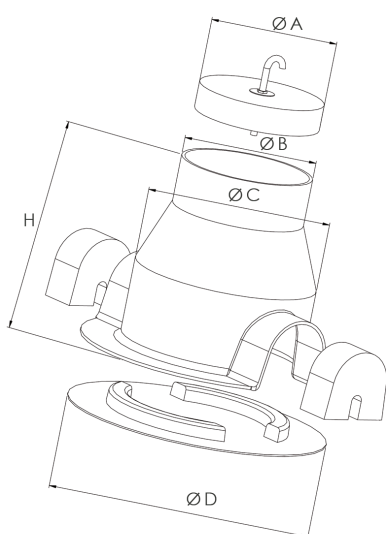

- Matière : - polyéthylène injecté ou polyéthylène BP rotomoulé  
 Caractéristiques : - haute résistance à la rupture  
 - haut coefficient d'élasticité  
 - insensibilité au gel  
 - matière imputrescible

Réf. GDF	A (mm)	B (mm)	C (mm)	D (mm)	H (mm)	Poids (kg)
8512264	300	310	410	565	500	5.9



Allonge

Pour tabernacle N°2

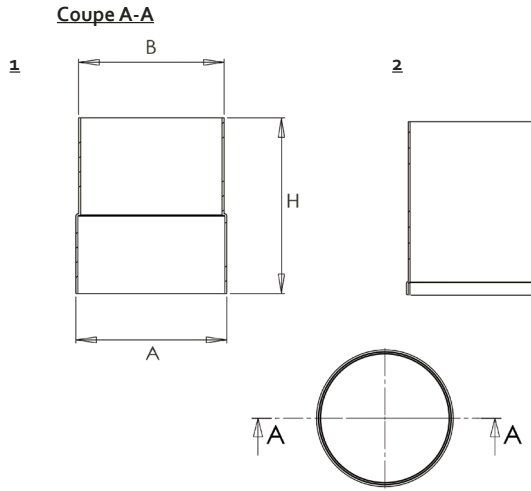

- Matière : - polyéthylène injecté ou polyéthylène BP rotomoulé  
 Caractéristiques : - haute résistance à la rupture  
 - haut coefficient d'élasticité  
 - insensibilité au gel  
 - matière imputrescible

	Réf. GDF	A (mm)	B (mm)	H (mm)	Poids (kg)
1	8512060	214	208	270	0.4
1+2	8512062*	214	208	500	0.8

Pour tabernacle N°3

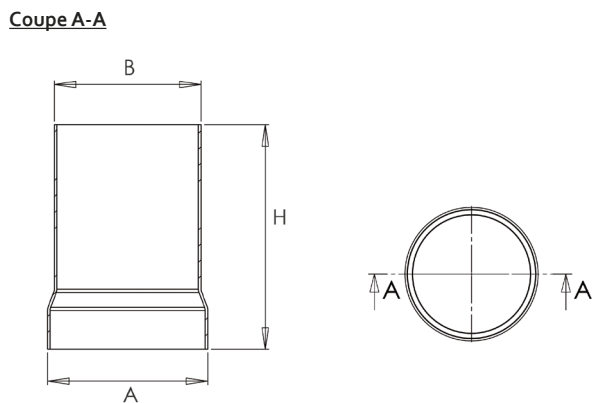

- Matière : - polyéthylène injecté ou polyéthylène BP rotomoulé  
 Caractéristiques : - haute résistance à la rupture  
 - haut coefficient d'élasticité  
 - insensibilité au gel  
 - matière imputrescible

Réf. GDF	A (mm)	B (mm)	H (mm)	Poids (kg)
8512066	335	315	495	4.4



# 13 AGENCES COMMERCIALES et plus de 90 ans d'expérience!

## Alsace

### 68000 - COLMAR

ZI Nord-21 rue des Frères Lumière  
Tél : +33(0)3.89.29.11.75  
Fax : +33(0)3.89.29.10.95  
E-mail : hc-colmar@vhm.fr

### 67120 - MOLSHEIM

ZA Écospace  
Tél : +33(0)3.88.49.47.40  
Fax : +33(0)3.88.49.47.49  
E-mail : hc-molsheim@vhm.fr

### 68120 - MULHOUSE

(Richwiller)  
ZI-Rue Manurhin  
Tél : +33(0)3.89.50.55.10  
Fax : +33(0)3.89.50.54.45  
E-mail : hc-richwiller@vhm.fr

## Bourgogne

### 21600 - DIJON (Fenay)

ZA-D 996  
Tél : +33(0)3.80.36.93.00  
Fax : +33(0)3.80.36.93.13  
E-mail : hc-fenay@vhm.fr

### 71100 - CHALON S/ SAÔNE (Sevrey)

Parc du Val de Bourgogne  
Rue de la Verpillère  
Tél : +33(0)3.85.92.92.00  
Fax : +33(0)3.85.92.92.37  
E-mail : hc-chalon@vhm.fr

## Lorraine

### 57365 - METZ

(Ennery)  
ZI Les Jonquières-Rue Louis Blériot  
Tél : +33(0)3.87.73.99.66  
Fax : +33(0)3.87.73.99.69  
E-mail : hc-ennery@vhm.fr

### 57370 - SARREBOURG

(St-Jean Kourtzerode)  
Zone Artisanale  
Tél : +33(0)3.87.24.49.84  
Fax : +33(0)3.87.24.49.54  
E-mail : hc-st.jean.kourtzerode@vhm.fr

### 54710 - NANCY

(Fléville-devant-Nancy)  
ZI Fléville Sud  
180 rue Ruisseau d'Urpoint  
Tél : +33(0)3.83.58.48.01  
Fax : +33(0)3.83.58.48.09  
E-mail : hc-nancy@vhm.fr

## Franche-Comté

### 25770 - BESANÇON

(Serre-les-Sapins)  
Parc d'Activité  
1, rue des Grandes Pièces  
Tél : +33(0)3.81.59.99.99  
Fax : +33(0)3.81.59.05.08  
E-mail : hc-serre.les.sapins@vhm.fr

### 70400 - BELFORT

(Bréviillers)  
Zone d'Activité  
Tél : +33(0)3.84.46.04.04  
Fax : +33(0)3.84.46.44.44  
E-mail : hc-breviillers@vhm.fr

## Champagne

### 51100 - REIMS

ZI Colbert-32 rue Émile Druart  
Tél : +33(0)3.26.77.19.99  
Fax : +33(0)3.26.06.10.94  
E-mail : hc-reims@vhm.fr

## Rhône-Alpes

### 74330- ANNECY

(ÉPAGNY)  
ZAC du Grand Épagny  
17 Impasse des Grandes Resses  
Tél. : +33 (0)4.50.22.40.00  
Fax.: +33.(0)4.50.22.01.86  
E-mail : hc-annecy@vhm.fr

Venez nous retrouver  
sur notre site internet  
[www.vhm.fr](http://www.vhm.fr)

Une présence  
nationale!

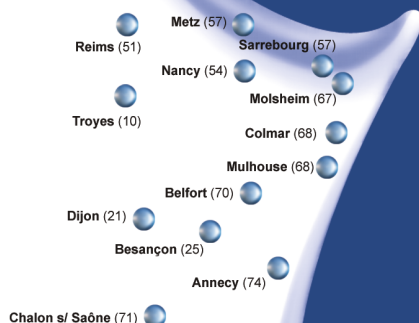

Entreprise certifiée NF ISO 9001  
Version 2015





Molsheim (67)



[www.vhm-fonderie.fr](http://www.vhm-fonderie.fr)



HEINRICH FONDERIE SAS

8 rue de la Fonderie - CS 89109 - 67129 Molsheim cedex  
Tél. : +33(0)3 88 49 47 10 - Fax : +33(0)3 88 49 47 15  
email : [fonderie@vhm.fr](mailto:fonderie@vhm.fr)